

POSIZIONAMENTO E DIMENSIONI INDICATIVI

PIANO TERRA - SCALA 1:50

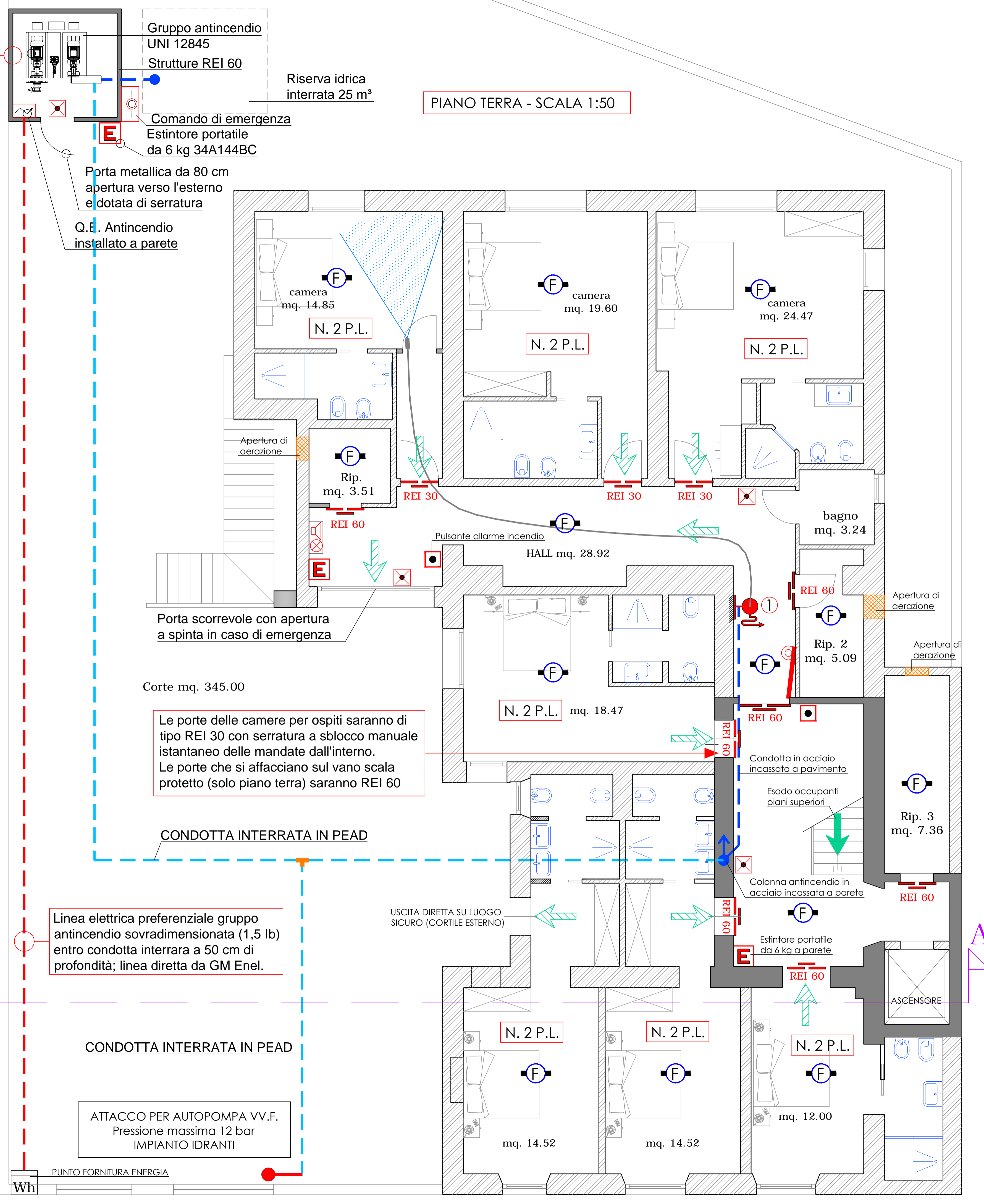

Le porte delle camere per ospiti saranno di tipo REI 30 con serratura a sblocco manuale istantaneo delle mandate dall'interno. Le porte che si affacciano sul vano scala protetto (solo piano terra) saranno REI 60

Linea elettrica preferenziale gruppo antincendio sovradimensionata (1,5 lb) entro condotta interrata a 50 cm di profondità; linea diretta da GM Enel.

CONDOTTA INTERRATA IN PEAD

ATTACCO PER AUTOPOMPA VV.F. Pressione massima 12 bar IMPIANTO IDRANTI

LEGENDA PREVENZIONE INCENDI	
	PORTA TAGLIAFUOCO
	PERCORSO DI ESODO ORIZZONTALE
	PERCORSO DI ESODO VERSO IL BASSO
	PERCORSO DI ESODO VERSO L'ALTO
	CARTELLINO INDICAZIONE USCITA
	RIVELATORE PUNIFORME DI FUMO
	RIV. CALORE/TERMOVELOCIMETRICO
	RIVELATORE A DOPPIA TECNOLOGIA
	RIVELATORE DI GAS GPL
	LAMPADA DI EMERGENZA S.E./S.A.
	EMERGENZA CON PITTORAMA U.S.
	LAMPADA S.E. DA 4 MODULI DIN
	PORTA CON MANIGLIONE ANTIPANICO
	ELETTROMAGNETE TENUTA PORTA T.F.
	CENTRALE ANTINCENDIO
	ALIMENTAZIONE CENTRALE ANTINCENDIO
	PULSANTE ALLARME ANTINCENDIO
	SIRENA ALLARME ANTINCENDIO
	TARGA OTTICO/ACUSTICA ALL. INCENDIO
	UNI45 CON MANICETTA E LANCIA
	ESTINTORE PORTATILE DA 6 kg
	ATTACCO AUTOPOMPA VV.F. UNI 70
	QUADRO ELETTRICO
	COMANDO DI SGANCIO DI EMERGENZA

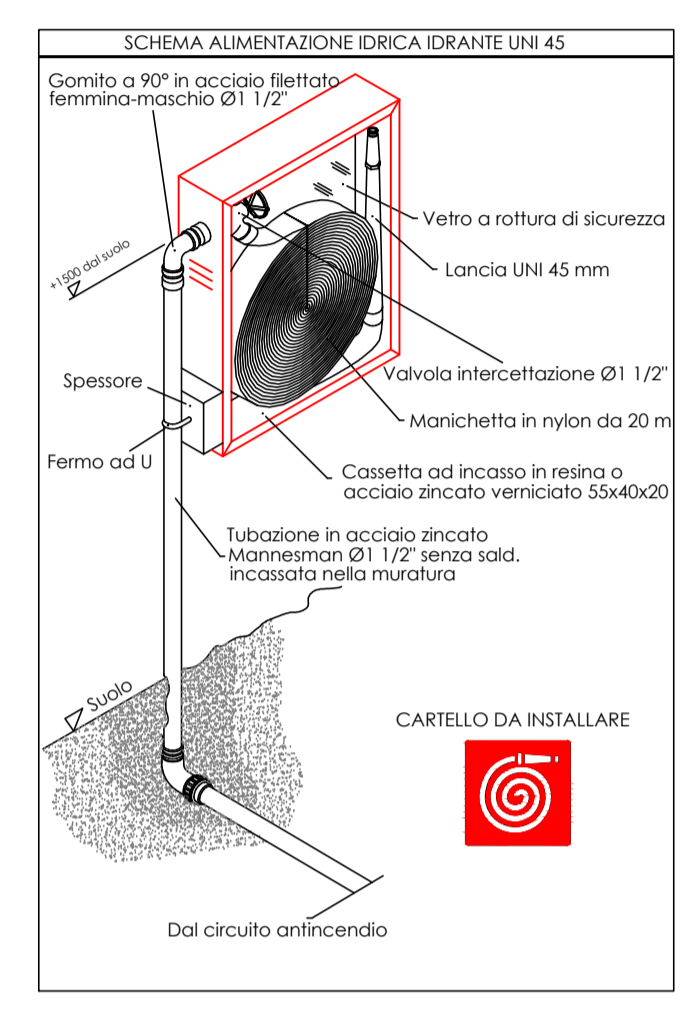
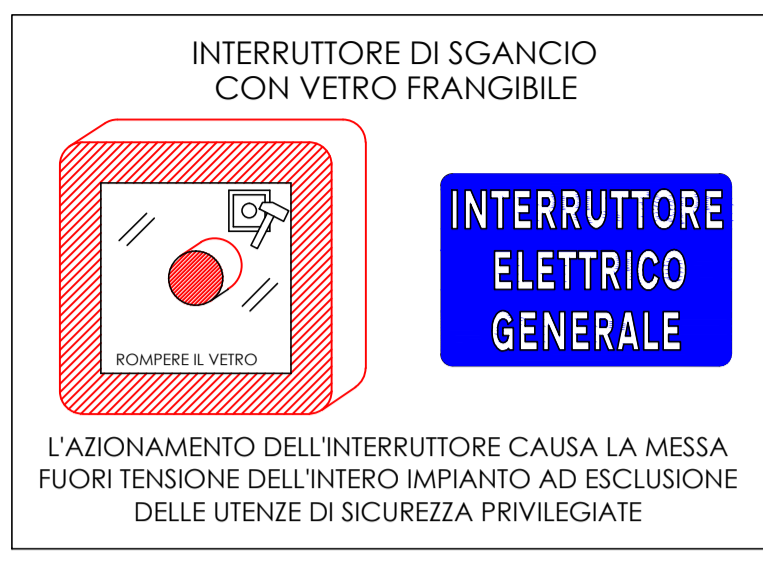

Le porte tagliafuoco per la compartimentazione del vano scala PROTETTO saranno mantenute in posizione normalmente aperta da elettromagneti asserviti all'impianto di rivelazione incendi, con possibilità di "rilascio dell'anta" manuale tramite pulsante a bordo dell'elettromagnete stesso in caso di necessità.

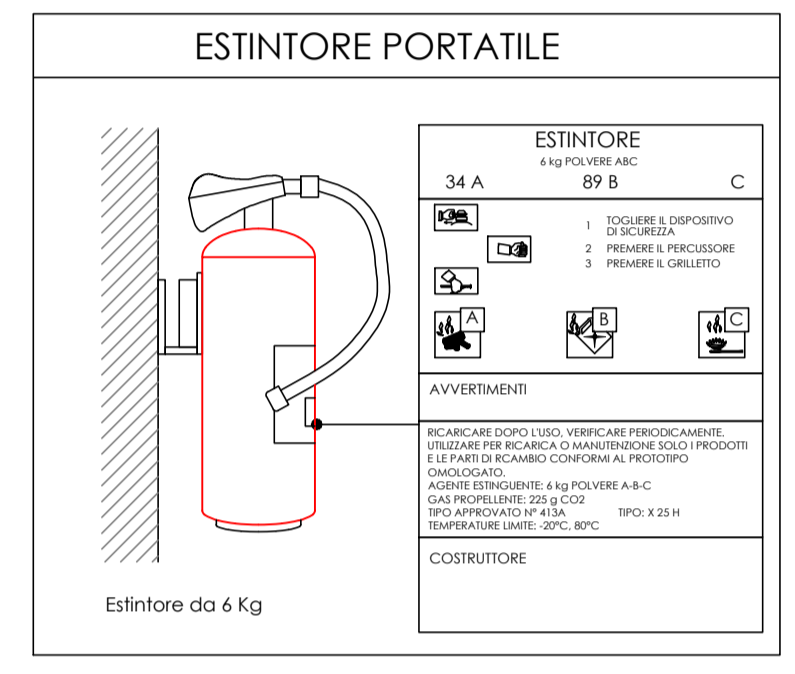

DeCa PROGETTI
 VIA DELLE TERME VICOLO A, N° 1
 07026 OLBIA (OT) - TEL. 0789200074
 INFO@DECAPROGETTI.IT - WWW.DECAPROGETTI.IT

COMUNE DI _____
 Provincia di Olbia Tempo

PRATICA DI PREVENZIONE INCENDI PER UN'ATTIVITA'
 HOTEL SITO IN LOC. _____

TAVOLA N°		A.01		IMPIANTO SPEGNIMENTO MANUALE	
SCALA	DATA	REV. N.	PROGETTO TIPO		
-	*/**/*	01	PREL. DEF. <input checked="" type="checkbox"/> A.B.		
				I TECNICI	
				PER. IND. RAIMONDO CARTA	
				PER. IND. NICOLINO DEROSAS	
COMMITTENTE :				IL PRESENTE DOCUMENTO E' TUTELATO DALLA LEGGE SUI DIRITTI D'AUTORE 22-4-42 N.453 E DAL R.D. 16-4-42 N. 1639. E' PROIBITA OGNI RIPRODUZIONE TOTALE O PARZIALE SENZA L'AUTORIZZAZIONE SCRITTA DEL TECNICO	